



Guia De Construccion

Codigo Internacional del Concilio del Capitulo de Colorado

Garaje Separado de Una Residencia Familiar

Como debe utilizar esta guia

Provee dos juegos de planos dibujados a escala y llene lo siguiente (sugerencia: use papel cuadriculado con cuadritos de ¼". Ejemplo: ¼" = 1')

1. Llene esta guia de construcción llenando los espacios en blanco en pagina #2 y #3, indique que detalles de construcción va a utilizar.

2. Proporcione 2 planos de la parcela enseñando las dimensiones de su proyecto o la adición y la relación con las estructuras o edificios existentes en la propiedad y la distancia a las líneas de propiedad existentes dibujadas a escala.

3. Llene una aplicación de permiso para construir

La mayoría de aplicaciones de permiso se procesan con poca dilatación. Los documentos entregados ayudaran a determinar si el proyecto es de agrado al codigo de seguridad de construcción, y las ordenanzas de zona y otras leyes aplicables.

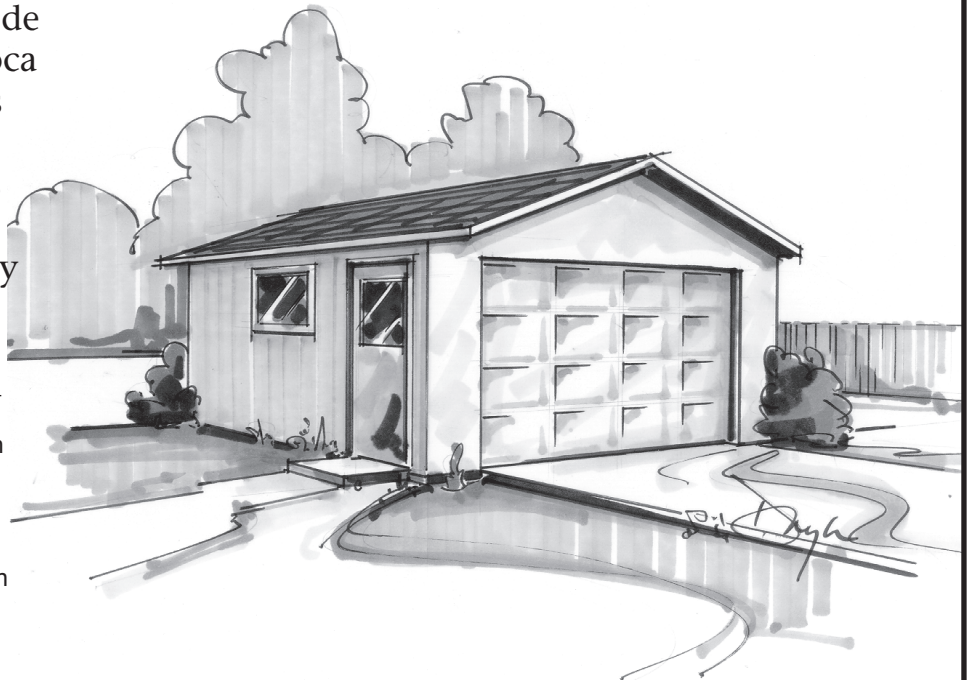

El Codigo Internacional del Concilio del Capitulo de Colorado es una organización profesional buscando a promover la salud publica, seguridad y bienestar a la contruccion de un edificio. Apreciamos su opinion y sugerencias. Para obtener una copia maestra de esta guia de contruccion por favor escriba al Codigo Internacional del Concilio del Capitulo de Colorado P.O Box 961 Arvada CO 80001.
<http://www.coloradochaptericc.org>

Este folleto fue desarrollado por el Codigo Internacional del Concilio del Capitulo de Colorado como una sumision del plan basica bajo el Codigo Residencial Internacional 2009. No es un intento de cubrir todas las circunstancias. Revise con su Departamento de Seguridad de Construccion para requisitos adicionales.

Garaje Separado de Una Residencia Familiar

Instrucciones

1. Llene los espacios en las paginas 2 y 3 con las dimensiones y materiales que se van a utilizar para construir la estructura. Por favor escriba legiblemente.

Dirección _____

2. Indique en las cajas de marcar en la pagina 3 cual detalle de la pagina 4 va a usar.

Nota: Garajes con calefacción requieren aislamiento en el techo, paredes y fundación.

Plano

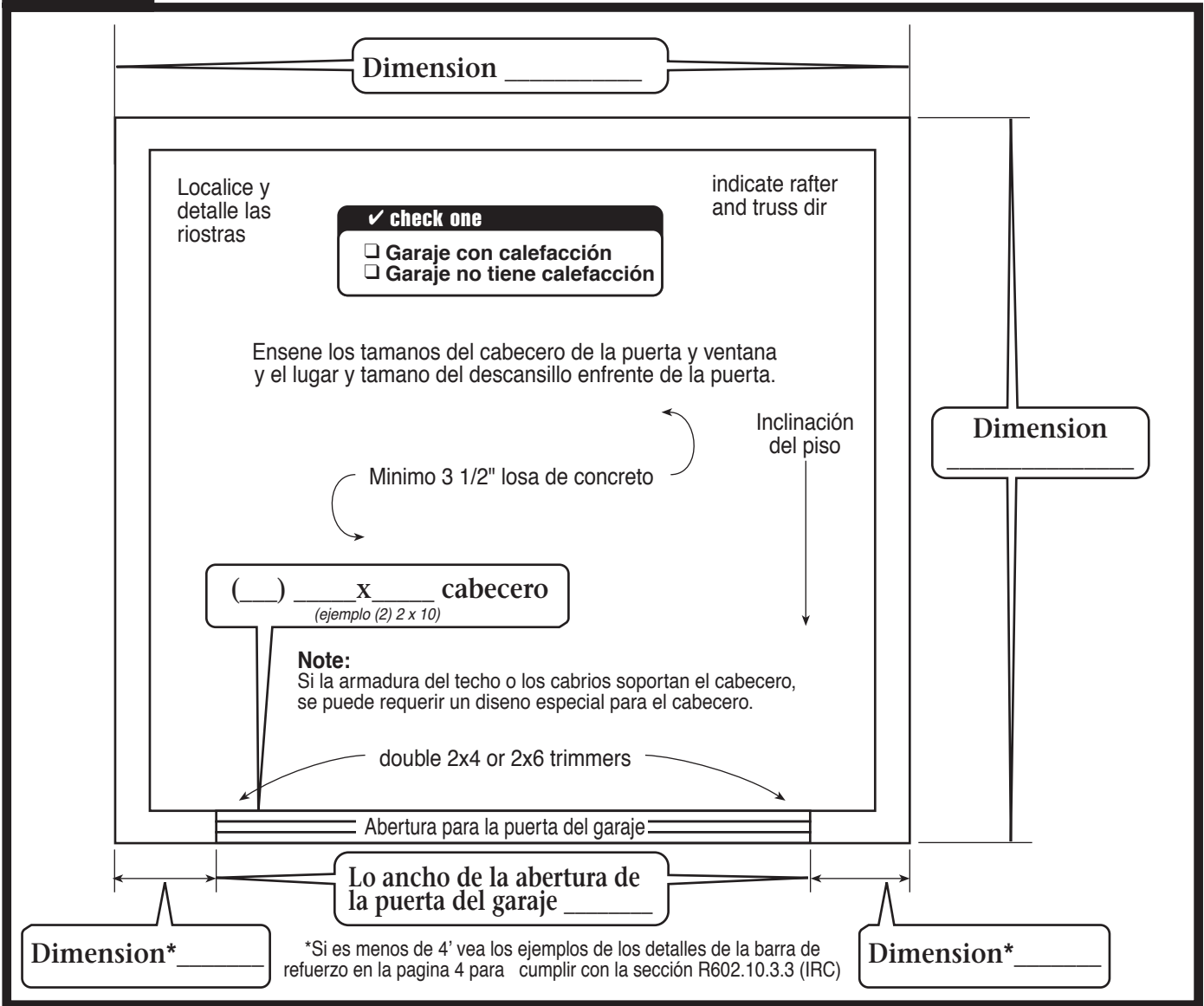

Este folleto fue desarrollado por elCodigo Internacional del Concilio del Capitulo de Colorado como una sumision del plan basica bajo elCodigo Residencial Internacional 2009. No es un intento de cubrir todas las circunstancias. Revise con su Departamento de Seguridad de Construccion para requisitos adicionales.

Garaje Separado de Una Residencia Familiar

Fundación Detalle A

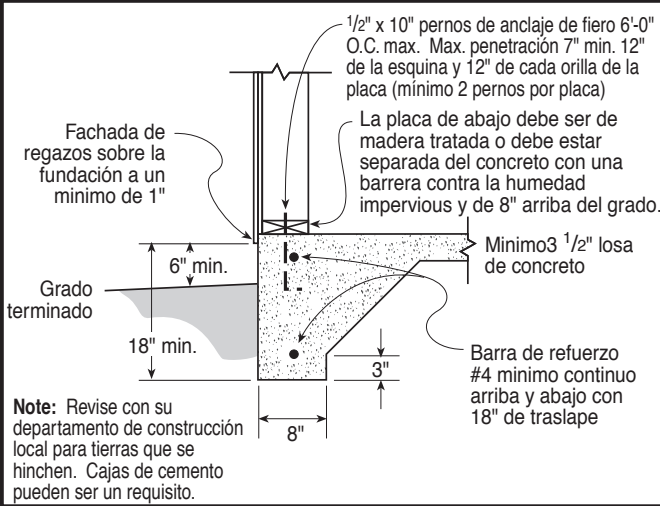

Fundación Detalle B

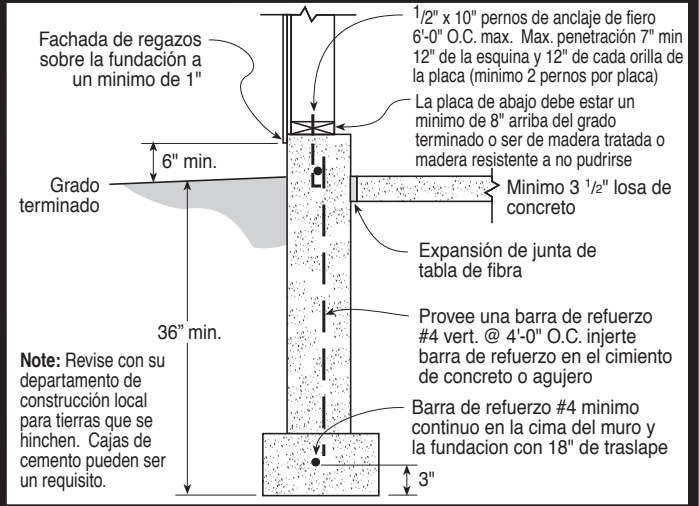

Detalle De Arrostramiento De Pared de Panels Vea sección R602.10.3.3s

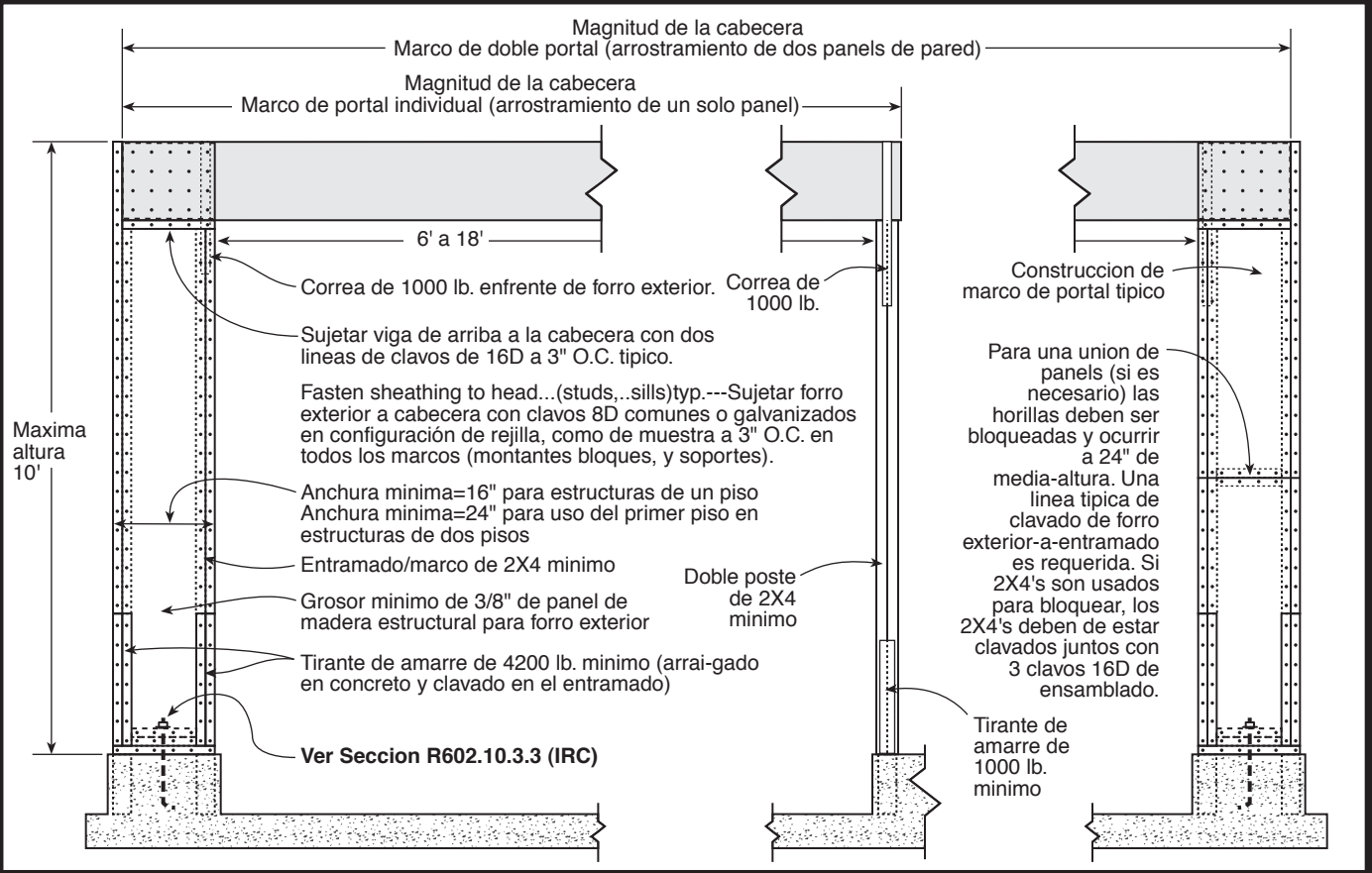

Este folleto fue desarrollado por el Código Internacional del Concilio del Capítulo de Colorado como una sumisión del plan básica bajo el Código Residencial Internacional 2009. No es un intento de cubrir todas las circunstancias. Revise con su Departamento de Seguridad de Construcción para requisitos adicionales.