



Guia De Construccion

Codigo Internacional del Concilio del Capitulo de Colorado

Patios y Porches descubiertos de una Residencia Familiar

Como debe utilizar esta guia

Provee dos juegos de planos dibujados a escala y llene lo siguiente (sugerencia: use papel cuadriculado con cuadritos de $\frac{1}{4}$ ". Ejemplo: $\frac{1}{4}$ " = 1') Consulte a su jurisdicción para conocer los requisitos adicionales.

1. Llene esta guia de construcción llenando los espacios en blanco en pagina #2 y indique que detalles de construcción va a utilizar.

2. Proporcione 2 planos de la parcela ensenando las dimensiones de su proyecto o la adición y la relación con las estructuras o edificios existentes en la propiedad y la distancia a las líneas de propiedad existentes dibujadas a escala. Mire la pagina #3.

3. Llene una aplicación de permiso para construir

La mayoría de aplicaciones de permiso se procesan con poca dilatación. Los documentos entregados ayudaran a determinar si el proyecto es de agrado al código de seguridad de construcción, y las ordenanzas de zona y otras leyes aplicables.



El Código Internacional del Concilio del Capítulo de Colorado es una organización profesional buscando a promover la salud pública, seguridad y bienestar a la construcción de un edificio. Apreciamos su opinión y sugerencias. Para obtener una copia maestra de esta guía de construcción por favor escriba al Código Internacional del Concilio del Capítulo de Colorado P.O Box 961 Arvada CO 80001. <http://www.coloradochaptericc.org>

Este folleto fue desarrollado por el Código Internacional del Concilio del Capítulo de Colorado como una sumisión del plan básica bajo el Código Residencial Internacional 2012. No es un intento de cubrir todas las circunstancias. Revise con su Departamento de Seguridad de Construcción para requisitos adicionales.

Patios y Porches descubiertos de una Residencia Familiar

Instrucciones

1. Llene los espacios en blanco.
Porfavor escriba legiblemente.

Dirección

2. Indique con una senal en el cuadro cual detalle de la pagina 4 va ha utilizar.

Tamano y cantidad de detenciones
(ejemplo: (2) 1/2"x 4 1/2" lags @ 16" O.C.)

Tipo de material _____ x _____ - _____
(ejemplo: 1 x 4 or 2 x 6 - Trex)

Seccion de Patio

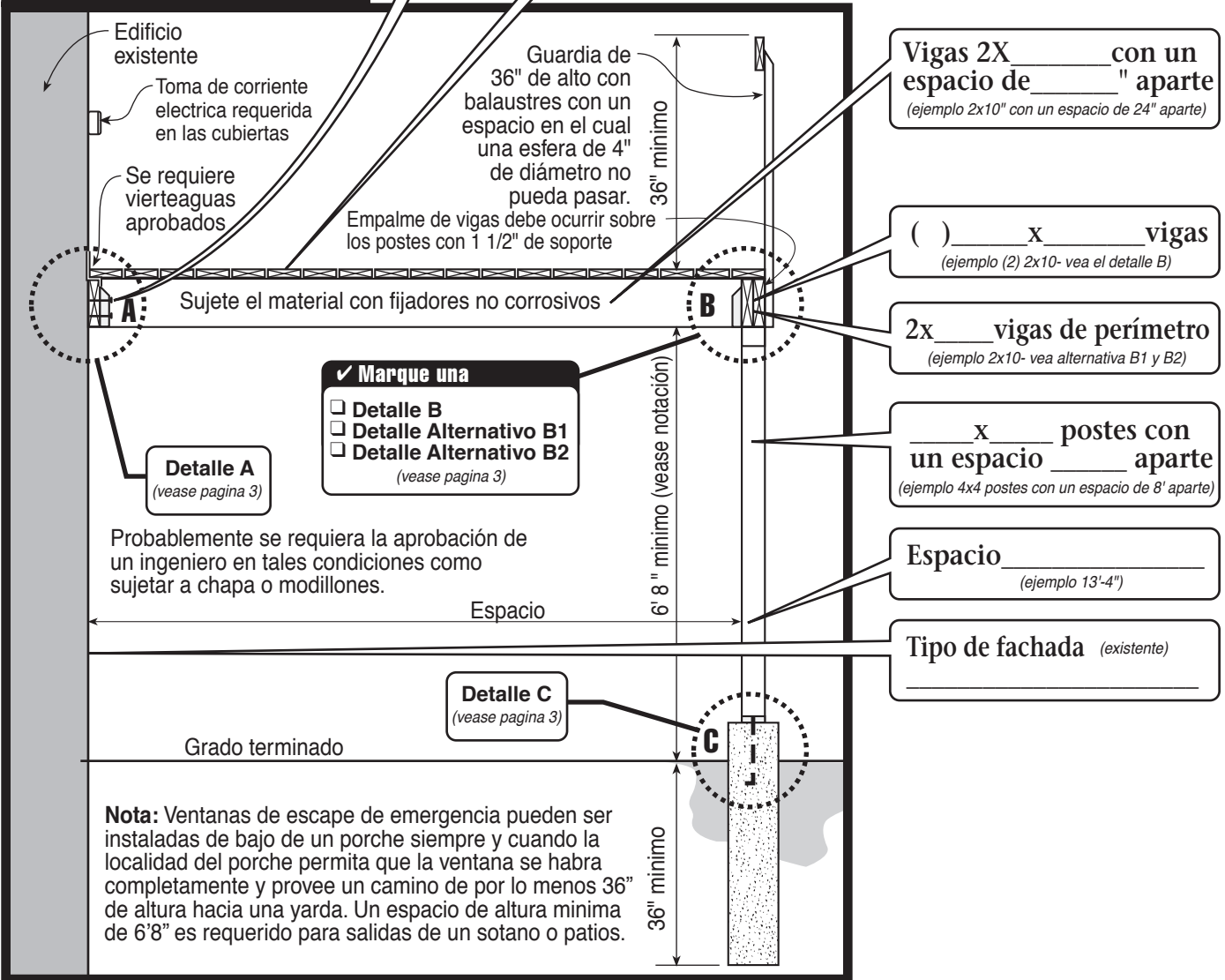

Note: Proporcione un plano de la parcela ensenando las dimensiones de su proyecto o las adiciones y la relacion con las estructuras o edificios existentes en la propiedad. Tambien para proyectar las dimensiones su plano de parcela debe ensenar otros detalles como la localidad y espacio de cada poste y vigas y el espacio de ambas, y cualquier información pertinente no indicado en la seccion del dibujo.

Este folleto fue desarrollado por el Codigo Internacional del Concilio del Capitulo de Colorado como una sumision del plan basica bajo el Codigo Residencial Internacional 20012. No es un intento de cubrir todas las circunstancias. Revise con su Departamento de Seguridad de Construccion para requisitos adicionales.

Patios y Porches descubiertos de una Residencia Familiar

Vista en Planta Ejemplo

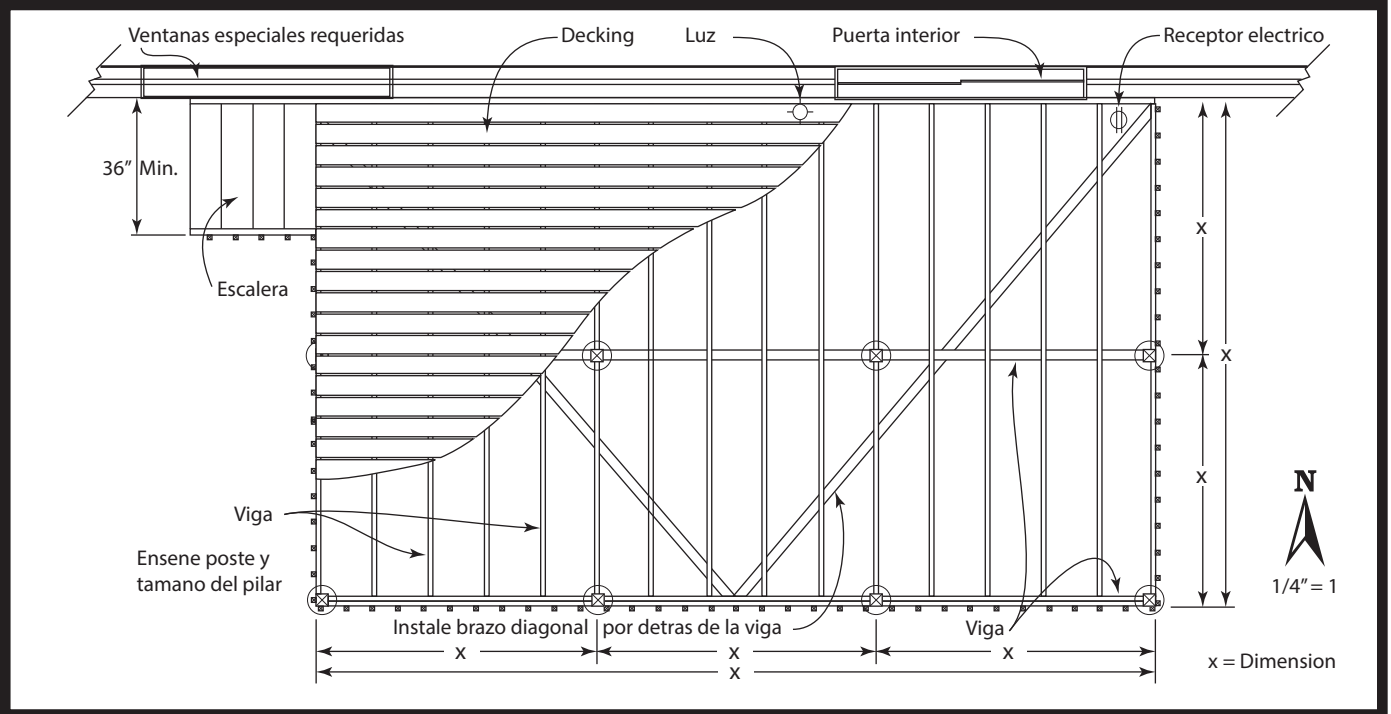

Ejemplo Plan de Piso

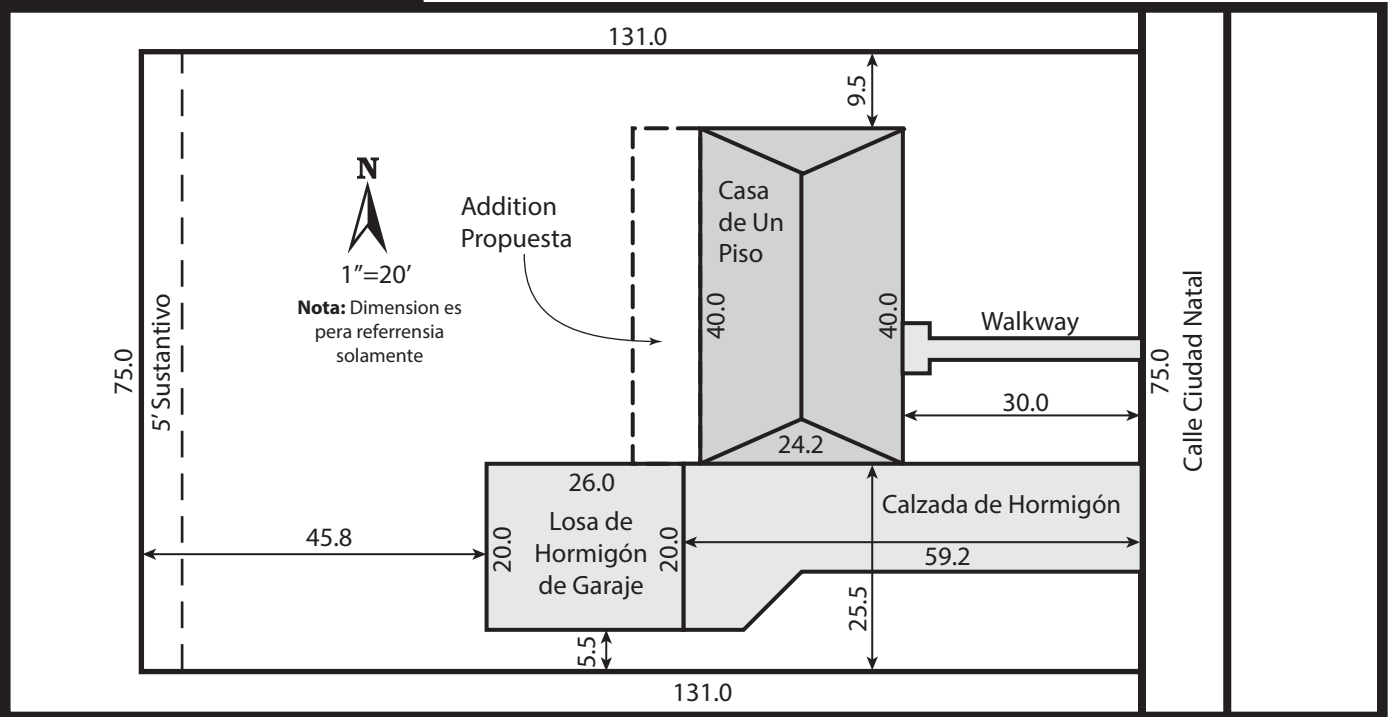

This handout was developed by the Colorado Chapter of the International Code Council as a basic plan submittal under the 2012 International Residential Code. It is not intended to cover all circumstances. Check with your Department of Building Safety for additional requirements.

Patios y Porches descubiertos de una Residencia Familiar

Detalle A

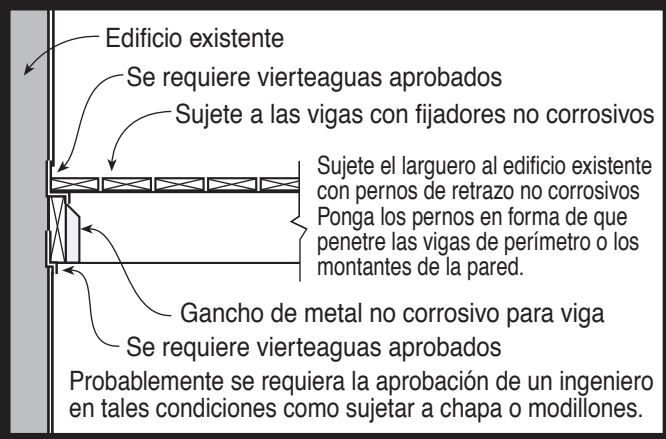

Detalle B

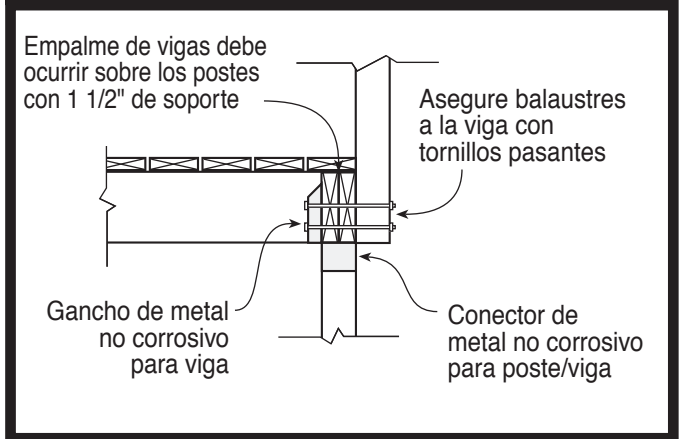

Detalle Alternativo B1

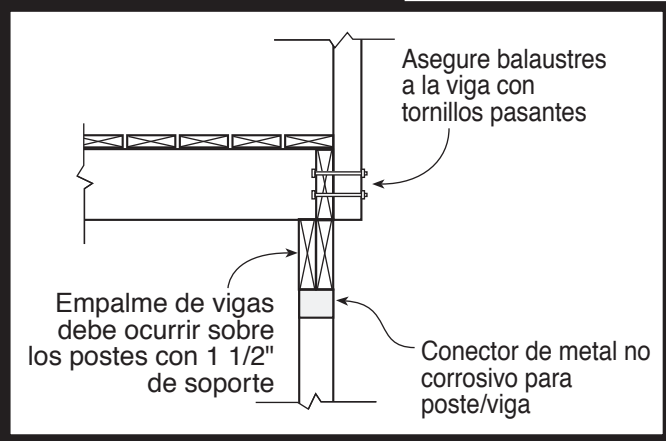

Detalle Alternativo B2

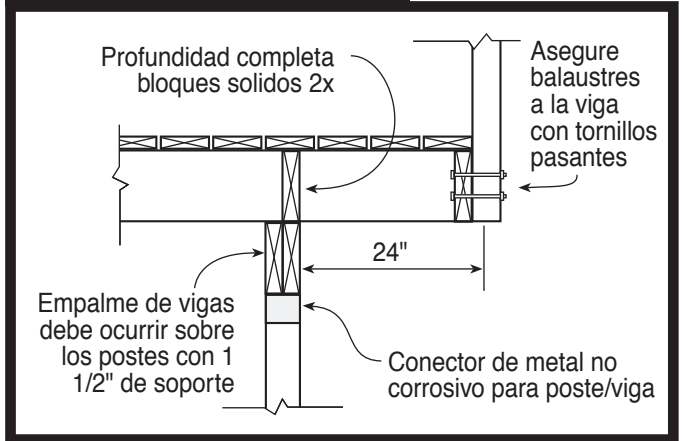

Detalle C

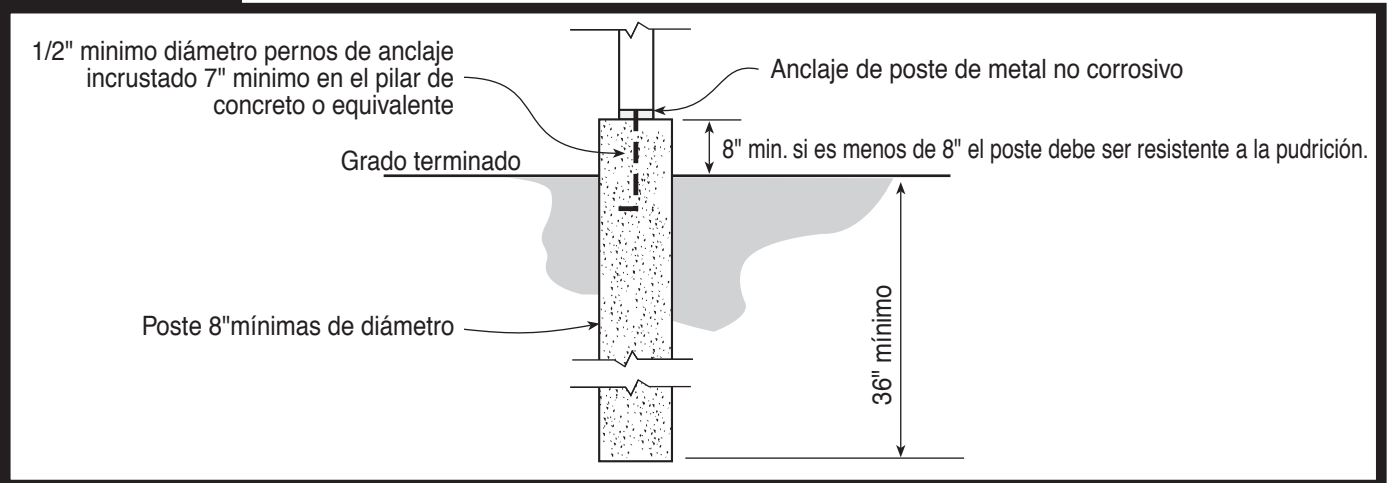

Este folleto fue desarrollado por el Código Internacional del Concilio del Capítulo de Colorado como una sumisión del plan básica bajo el Código Residencial Internacional 2012. No es un intento de cubrir todas las circunstancias. Revise con su Departamento de Seguridad de Construcción para requisitos adicionales.

Patios y Porches descubiertos de una Residencia Familiar

Especificaciones para Escalones y Barandal

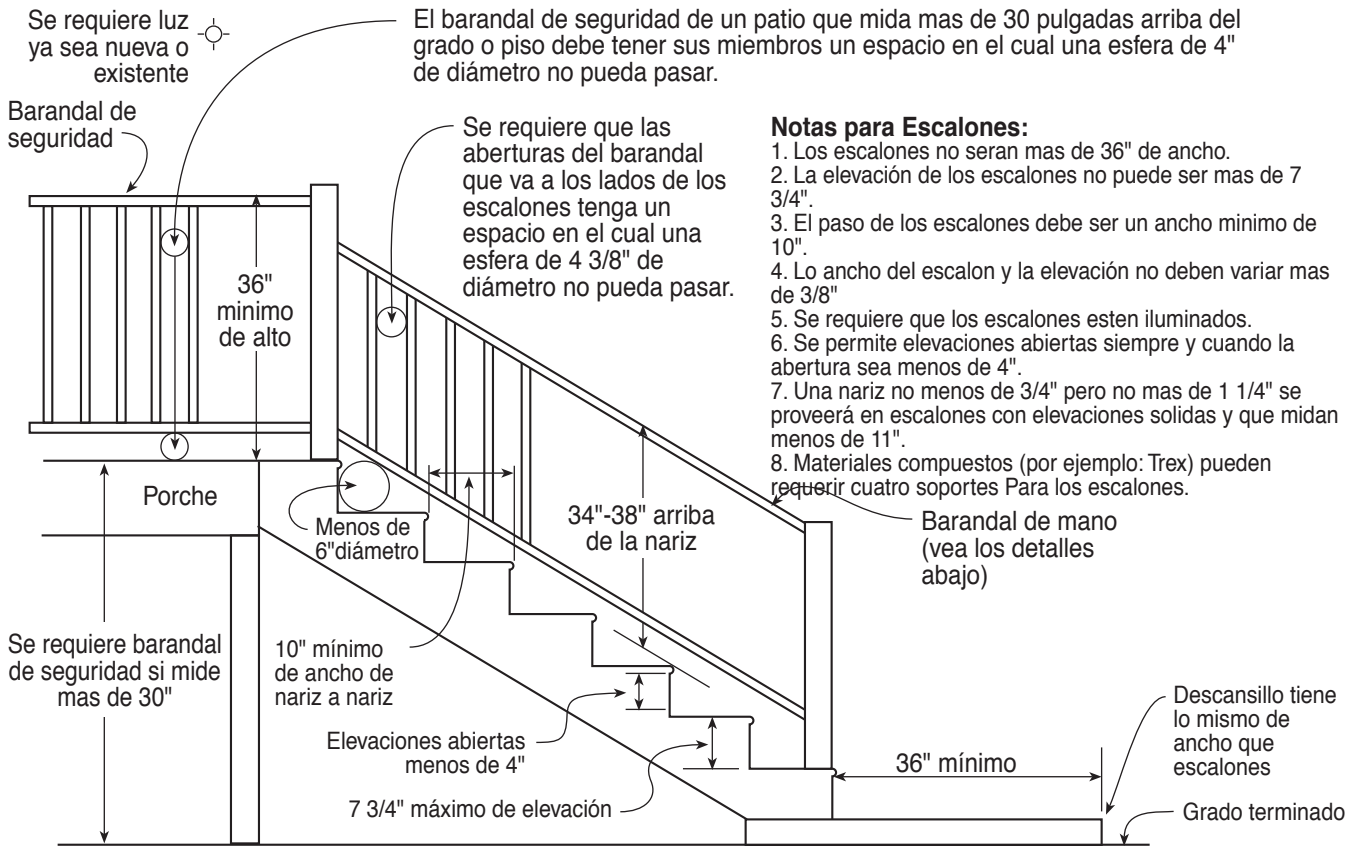

Notas para Barandal de Mano:

1. El barandal de mano debe ser continuo de un lado de los escalones con 4 o mas elevaciones.
2. La parte de arriba del barandal de mano debe ser puesto no menos de 34" ni mas de 38" arriba de las narices de los escalones.
3. La parte que se agarra no debe ser menos de 1-1/4" y al cruzar de las agarraderas no circulares no mas de 2 1/4"
4. El barandal de mano se debe poner no menos de 1-1/2" de cualquier pared o superficie.
5. El barandal de mano debe regresar a la pared, poste o terminal de seguridad (Por sec 311.7.8.2 IRC)

Detalles de Barandal de Mano Aceptable

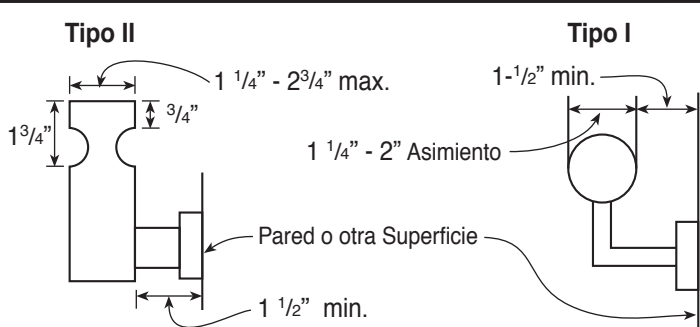

Barandal de Mano No Aceptable

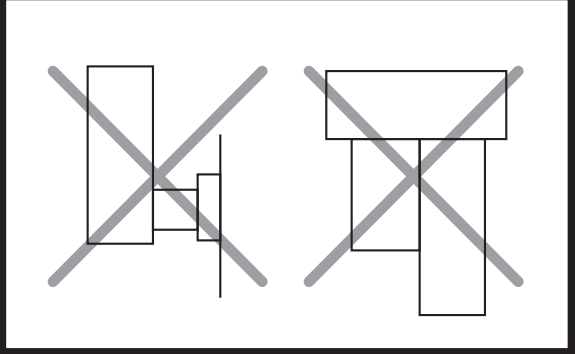

Este folleto fue desarrollado por elCodigo Internacional del Concilio del Capitulo de Colorado como una sumision del plan basica bajo elCodigo Residencial Internacional 2012. No es un intento de cubrir todas las circunstancias. Revise con su Departamento de Seguridad de Construccion para requisitos adicionales.